

高速半干式搓齿

High-speed semi-dry roll forming

NC精密搓齿机**NC PRECISION ROLL FORMING MACHINE****PFM-610E****环保**

结合本公司的半干式刀具与高刚性一体型主体，实现了半干式搓齿

省能量、省空间

无液压系统实现了省能量、省空间

能量 1/3

空间 1/2

高速搓齿

其速度是原来的 2 倍

最大 30m/min

易更换工种

机器主体正面的开口空间大，容易装卸刀具

Friendly to environment

Semi-dry roll forming is achieved by NACHI semi-dry forming rack and highly rigid solid main body.

Energy saving and space saving

Energy saving and space saving are ensured by elimination of hydraulic system.

- Energy reduced to 1/3
- Space reduced to 1/2

Hightspeed forming

Forming speed has been increased to 200 percent.
Max. 30 m/min.

Easy Setup change

A big opening space is provided on the front of the machine to make easier mounting and dismounting of a forming rack.



NC精密搓齿机 PFM-610E

NC PRECISION ROLL FORMING MACHINE

主要规格 Main specifications

能够搓齿的最大加工直径 (mm)	40	Max. rolling dia.
齿条底座最大宽度 (mm)	150	Max. rack holder width
能够搓齿的最大模数	m1.30	Max. rolling module
可安装的齿条最大长度 (mm)	623	Max. rack length
齿条最大移动量 (mm)	800	Max. rack stroke
开口部尺寸 (mm)	139.7	Opening section distance
所需占地面积 (mm×mm)	1,600×1,800	Floor space
机器重量 (kg)	5,500	Mass of Machine

标准附件 Standard accessories

润滑油装置	Lubrication unit
电气控制装置	Electric Control equipment
作业工具	Tool kit

特殊附件 Special accessories

- 工件安装的相关部件
 - 工件顶尖
 - 工件支架
 - 工件自动送出装置
 - 工件翻转装置
 - 自动装料装置
 - 工件识别装置
 - 尾架
 - 特殊行程的尾架
 - NC 尾架
 - 带编码器的尾架
 - 头架
 - 特殊行程的工件手动移动装置
(机械式)
(NC 控制式)
 - 成形齿条用垫板
 - 雾状冷却
 - 雾状冷却装置
 - 集雾器
- For work location
 - Work center
 - Work temporarily locator
 - Work carrying out device
 - Work turn over device
 - Auto loading /unloading system
 - Work piece distinguisher
 - For tail stock
 - Special stroke tail stock
 - NC tail stock
 - Tail stock with encoder
 - For head stock
 - Manual operated stroke
Work shift device
(Mechanical type or NC
Type)
 - Liner for forming rack
 - For mist coolant
 - Mist coolant device
 - Mist collector

外径 / 尺寸图 Machine dimensions

单位: mm
Unit: mm

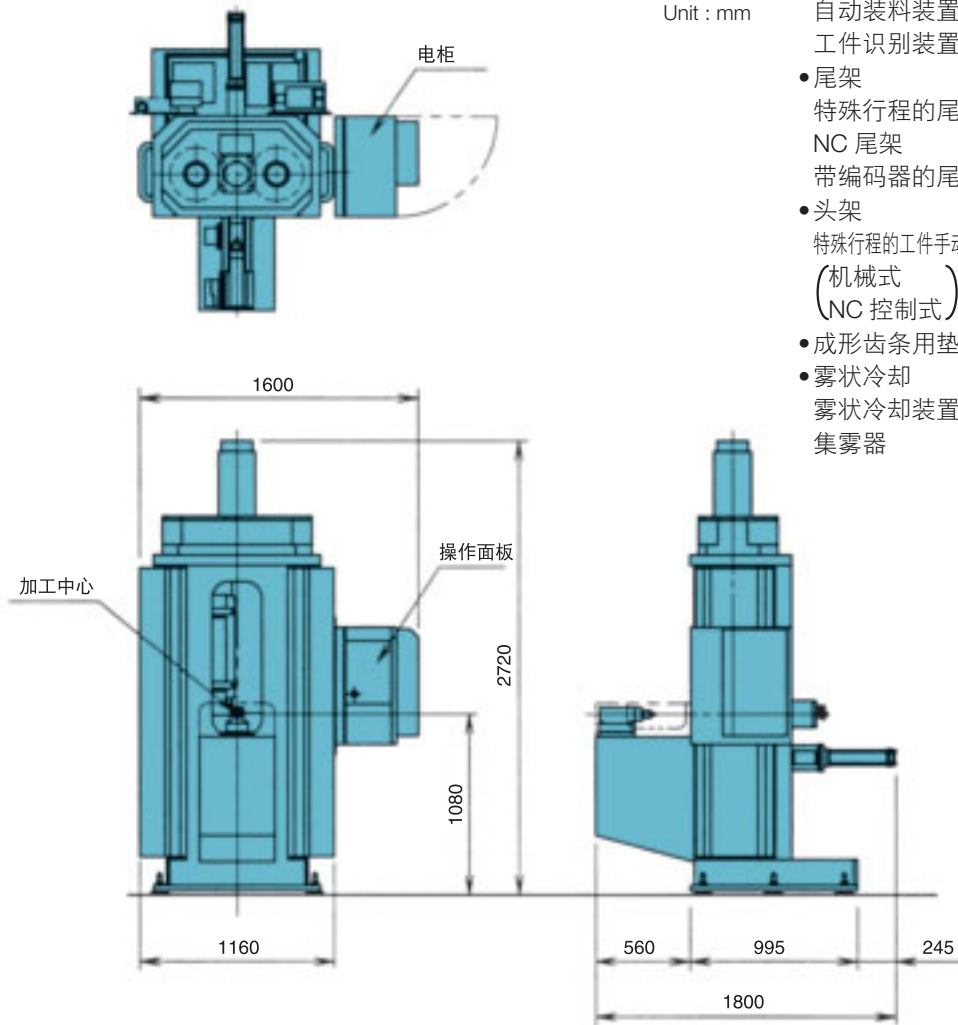

※本目录内的商品的外观、规格等可能更改以提高其性能，恕不另行通知。 ※ The designs, specifications and/or dimensions are subject to change without notice.

那智不二越 (上海) 贸易有限公司

中国上海市嘉定区马陆镇丰茂路 258 号易通工业园 邮编: 201801
Phone: +81-(0)3-5568-5111 Fax: +81-(0)3-5568-5202 网站: <http://www.nachi.com.cn>

株式会社 不二越 东京总社

日本国东京都港区东新桥 1 丁目 9 番 2 号 汐留住友大厦 17 楼, 105-0021
Phone: +81-(0)3-5568-5111 Fax: +81-(0)3-5568-5206
URL: <http://www.nachi-fujikoshi.co.jp>

富山总工厂

日本国富山市不二越本町 1 丁目 1 番 1 号, 930-8511
Phone: +81-(0)76-423-5111 Fax: +81-(0)76-493-5211

东莞建越精密轴承有限公司

东莞市洪梅镇西涌村
Phone: +86-769-8843-1300
Fax: +86-769-8843-1330

上海不二越精密轴承有限公司

上海市嘉定区马陆镇丰茂路 258 号易通工业园
Phone: 021-6915-6200
Fax: 021-6915-6202

大成 NACHI 液压工业 (株) DAESUNG-NACHI HYDRAULICS CO., LTD.

289-22, Yousan-Dong, Yangsan-Si
Kyungnam, 626-800, KOREA
Phone: +82-(0)55-385-7891-3
Fax: +82-(0)55-384-3270

NACHI TECHNOLOGY (THAILAND) CO., LTD.

3/16 M, 2, Rojana Industrial Estate Nongbua,
Ban Khai, Rayong, 21120 THAILAND
Phone: +66-38-961-682
Fax: +66-38-961-683

那智不二越 (上海) 精密工具有限公司

上海市嘉定区马陆镇丰茂路 258 号易通工业园
Phone: +86-(0)21-6915-7200
Fax: +86-(0)21-6915-7669

耐福 (上海) 精密刀具有限公司

上海市嘉定区马陆镇丰茂路 258 号易通工业园
Phone: +86-(0)21-6915-5899
Fax: +86-(0)21-6915-5898

建越工业股份有限公司

台湾桃园县龙潭乡高棉北路 109 号
Phone: +886-(0)3-471-7651
Fax: +886-(0)3-471-8402

NACHI INDUSTRIES PTE. LTD.

No.2 Joo Koon Way, Jurong Town, Singapore
628943, SINGAPORE
Phone: +65-68613944
Fax: +65-68611153
URL: <http://www.nachinip.com.sg>



安全注意 事项

●为了使您安全地使用本机，在设备到货后，请仔细阅读随附“安全指南”。
Before operating a machine, please be sure to read through the "Safety Handbook" for your safety.

CATALOG NO. M1024C

2007.03.Y-ABEABE