

### フローコントロールモジュラーバルブ (圧力・温度補償付)

20~200 ℓ/min  
21,25,35MPa



### 特 長

- ①アクチュエータの速度制御に使用する流量調整弁をモジュラー化したバルブです。
- ②A、B両ポート制御、AまたはBポート制御、およびPポート制御の豊富な機種が用意されています。
- ③圧力が変動しても制御流量が変動しないように圧力補償機構をもっています。
- ④油温が変化しても制御流量は安定しています。
- ⑤最高使用圧力21, 25, 35MPa {214, 255, 357kgf/cm<sup>2</sup>}です。

### 仕 様

形 式	呼び径 (サイズ)	最高使用圧力 MPa{kgf/cm <sup>2</sup> }	制御流量 ℓ/min	チェック弁クラッキング圧力 MPa{kgf/cm <sup>2</sup> }	質量 kg	ガスケット面寸法
OF-G01-P20-20	1/8	21{214}	0.1~20(差圧: 7MPa{71.4kgf/cm <sup>2</sup> }) 0.3~20(差圧:21MPa{214kgf/cm <sup>2</sup> })	-	1.2	ISO 4401-03-02-0-94
OCF-G01-W40-X-30 A40 B40		25{255}	0.1~40(差圧: 7MPa{71.4kgf/cm <sup>2</sup> }) 0.5~40(差圧:25MPa{255kgf/cm <sup>2</sup> })	0.08{0.8}	1.7	
OCF-G01-W40-Y-30 A40 B40				0.08{0.8}	1.7	
OF-G03-P60-J50	3/8	25{255}	0.3~60(差圧: 7MPa{71.4kgf/cm <sup>2</sup> }) 0.5~60(差圧:25MPa{255kgf/cm <sup>2</sup> })	-	3.1	ISO 4401-05-04-0-94
OCF-G03-W60-X-J50 A60 B60			0.5~60(差圧: 7MPa{71.4kgf/cm <sup>2</sup> }) 1~60(差圧:25MPa{255kgf/cm <sup>2</sup> })	0.1{1.0}	5.0	
OCF-G03-W60-Y-J50 A60 B60				0.1{1.0}	5.0	
OFH-G04-W200-X-10 A200 B200	1/2	35{357}	10~200(差圧:21MPa{214kgf/cm <sup>2</sup> }) 15~200(差圧:25MPa{255kgf/cm <sup>2</sup> }) 20~200(差圧:35MPa{357kgf/cm <sup>2</sup> })	0.1{1.0}	11.1	ISO 4401-07-06-0-94
OFH-G04-W200-Y-10 A200 B200					10.2	
					11.1	

#### ●取扱い

- ①流量制御は、入口と出口の圧力差を1MPa{10.2kgf/cm<sup>2</sup>}以上で行なってください。OCF-G01、OFH-G04の最大制御流量は流量-最小差圧特性を参照してください。
- ②流量調整ノブを左へ回すと制御流量が増加します。
- ③圧力が高くなると流量調整ノブが重くなりますが、ノブにスパナなどを掛けて回さないでください。ノブ端面中心に六角穴が設けられていますので、5mmの六角棒スパナで回してください。
- ④流量調整後、ノブ端面にあるロック用ねじを右方向に締めて固定してください。
- ⑤サブプレートおよび取付ボルトは含まれていませんので、必要の際はD-90~D-95ページによりご指定ください。
- ⑥04サイズモジュラーバルブにはドレンポート(DR<sub>2</sub>)が設けてありませんので、プレッシャセンタ形ソレノイドバルブ(D)と組み合わせて使用することはできません。
- ⑦温度範囲20℃~60℃において流量変動は±5%以内です。

### 形 式 説 明

01、03サイズ

OCF - G 03 - W 60 - Y - J50

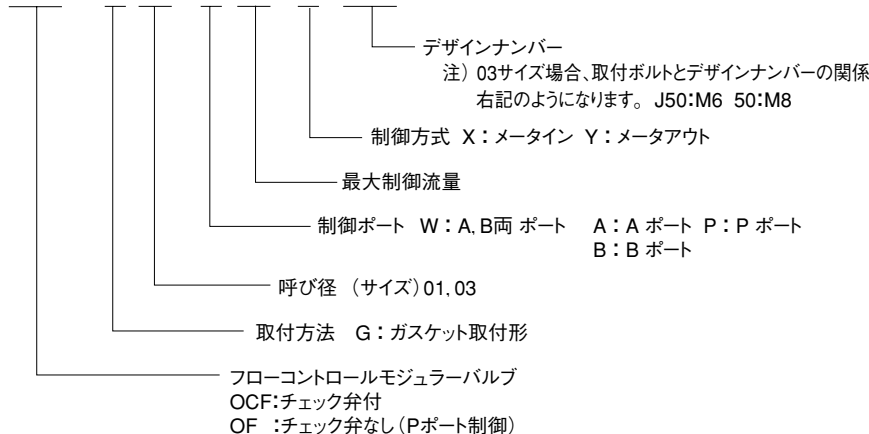

# 形式説明

04サイズ

OFH-G 04-W 200-Y-10

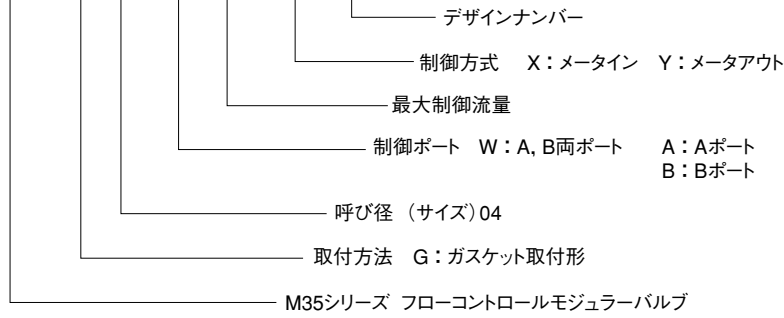

# 取付寸法図

注) 流量調整ノブを左へ回すと制御流量が増加します。

OF-G01-P20-20

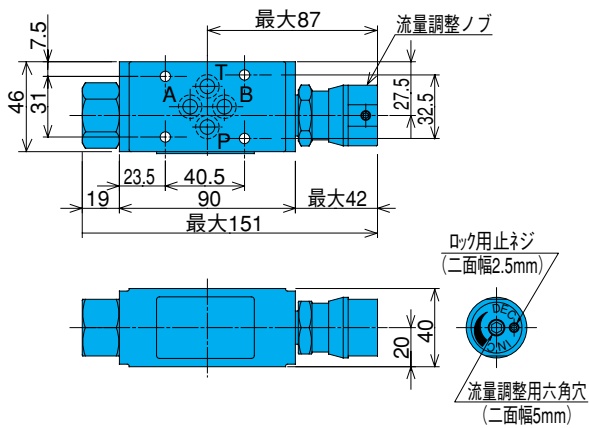

OCF-G01-W40-X/Y-30

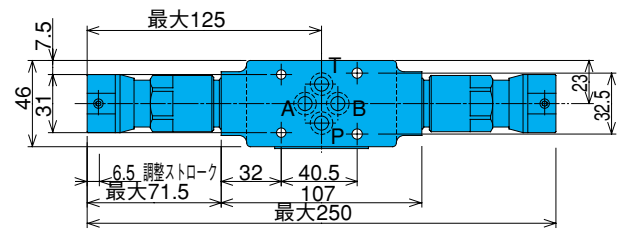

注) ( ) 内寸法はOCF-G01-W40-X-30の場合です。

OCF-G01-A40-X/Y-30

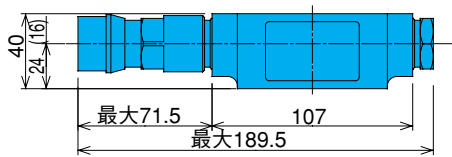

注) ( ) 内寸法はOCF-G01-A40-X-30の場合です。

OCF-G01-B40-X/Y-30

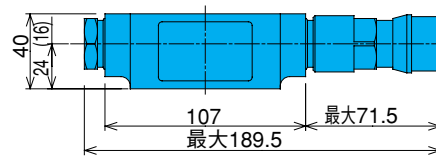

注) ( ) 内寸法はOCF-G01-B40-X-30の場合です。

OF-G03-P60-J50

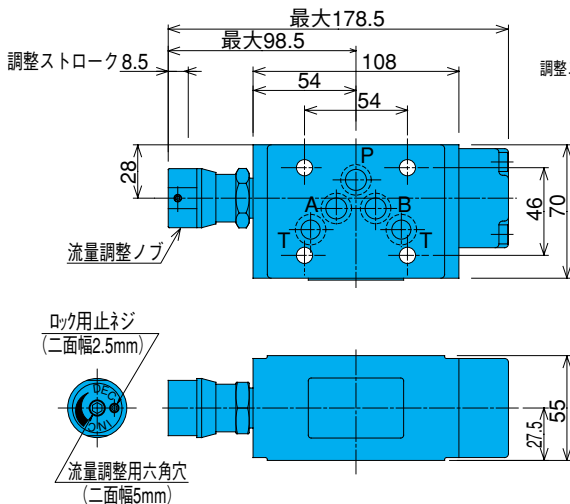

OCF-G03-W60-X/Y-J50

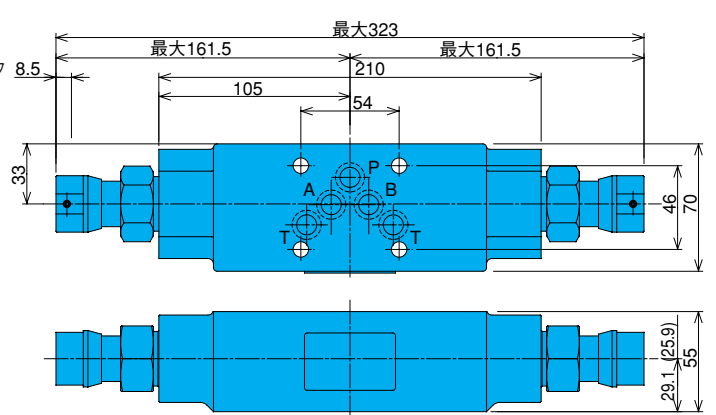

注) ( ) 内寸法はOCF-G03-W60-X-J50の場合です。

OCF-G03-A60-X/Y-J50

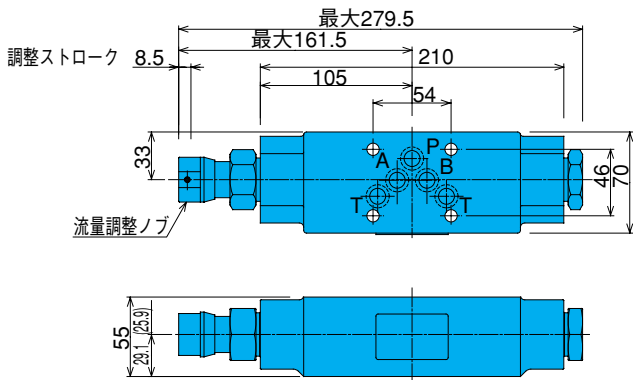

注) ( ) 内寸法は、OCF-G03-A60-X-J50の場合です。

OCF-G03-B60-X/Y-J50

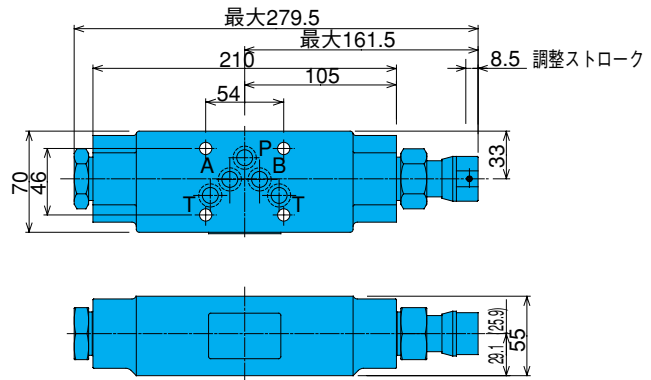

注) ( ) 内寸法は、OCF-G03-B60-X-J50の場合です。

OFH-G04-W200-X/Y-10

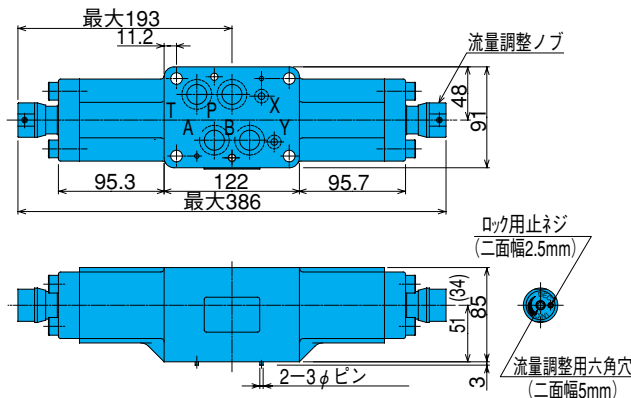

注) ( ) 内寸法は、OFH-G04-W200-X-10の場合です。

OFH-G04-A200-X/Y-10

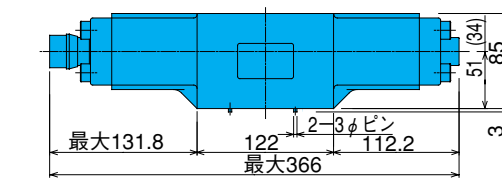

注) ( ) 内寸法は、OFH-G04-A200-X-10の場合です。

OFH-G04-B200-X/Y-10

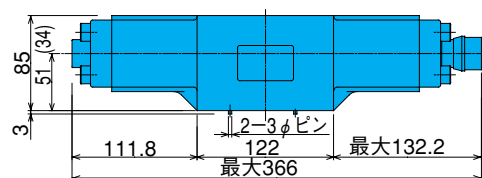

注) ( ) 内寸法は、OFH-G04-B200-X-10の場合です。

**性能曲線**

作動油動粘度 32mm<sup>2</sup>/s

圧力損失特性

OF-G01-P20-20

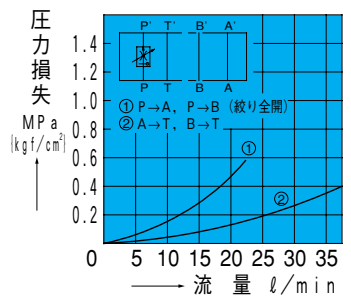

OCF-G01-A40-Y-30

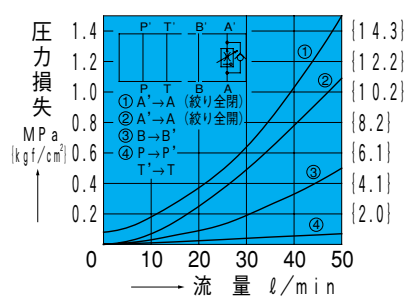

OF-G03-P60-J50

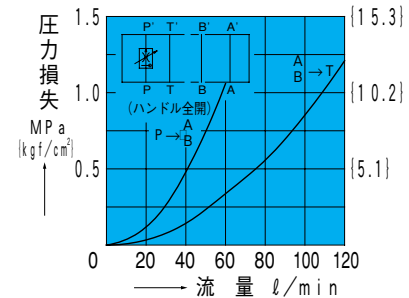

OCF-G03-W60-Y-J50

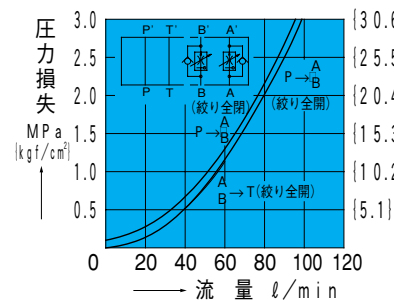

OFH-G04-W200-Y-10

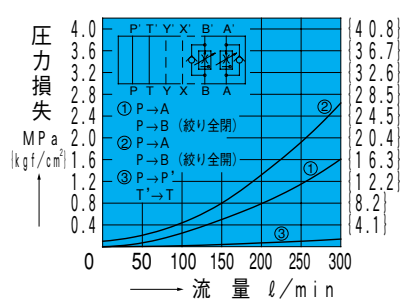

圧力-制御流量特性

OF-G01-P20-20

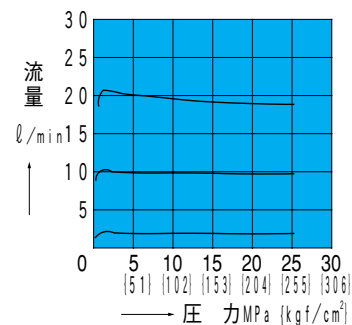

OCF-G01-\*40-\*-30

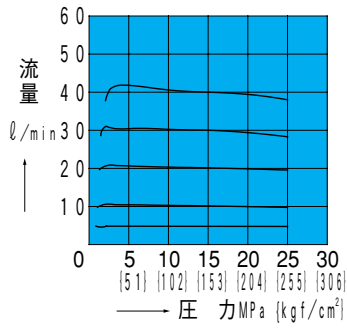

OF-G03-P60-J50

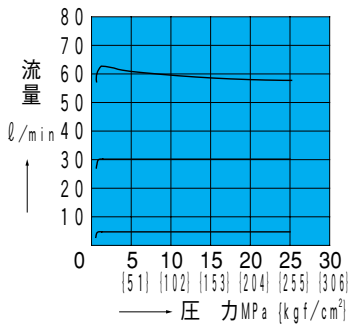

OCF-G03-W60-\*-J50

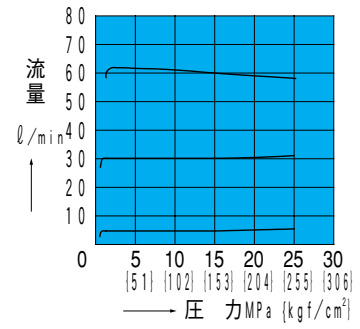

OFH-G04-W200-\*-10

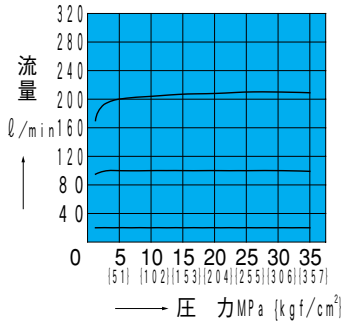

油温一制御流量特性

OF-G01-P20-20

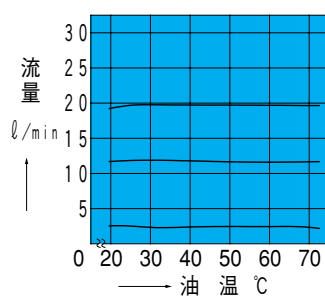

OCF-G01-\*40-\*-30

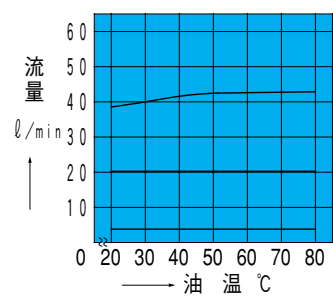

OF-G03-P60-J50

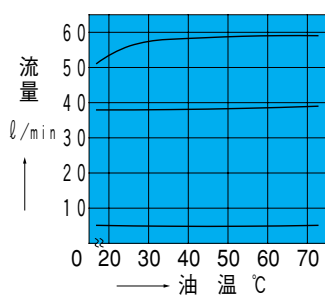

OCF-G03-W60-\*-J50

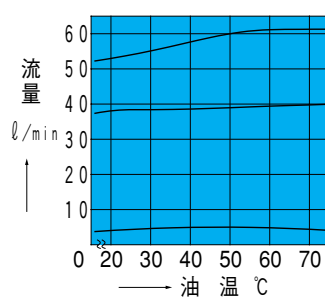

OFH-G04-W200-\*-10

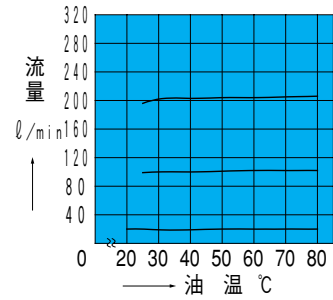

流量一最小差圧特性

OCF-G01-\*40-\*-30

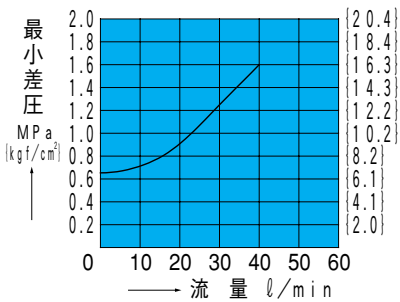

OFH-G04-W200-Y-10

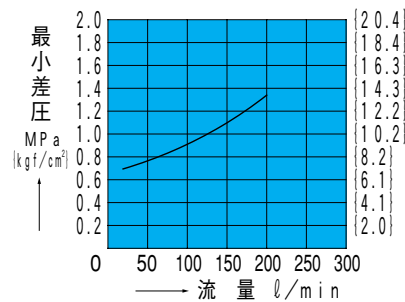

# 断面構造図

OF-G01-P20-20

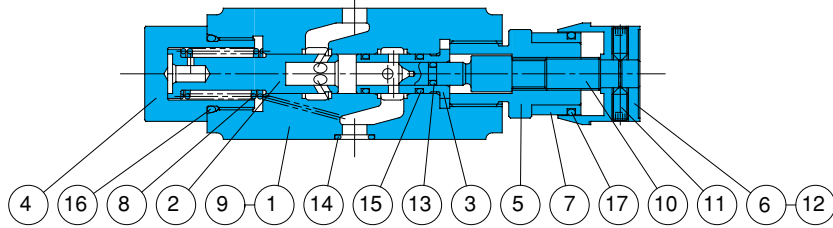

シール部品一覧表 (キット形式 BFBS-01FP)

品番	部品名称	部品形番	個数
			P
13	Oリング	NBR-90 P4	1
14	Oリング	NBR-90 P9	4
15	Oリング	NBR-90 P9	2
16	Oリング	NBR-90 P20	1
17	Oリング	NBR-70-1 P21	1

注) Oリングの材料及び硬さは、JIS B2401に準じる。

品番	部品名称
1	ボディ
2	ピストン
3	スリーブ
4	プッシング
5	リテーナ
6	ノブ
7	ダイヤル
8	スプリング
9	プレート
10	スクリウ
11	スクリウ
12	スクリウ
13	Oリング
14	Oリング
15	Oリング
16	Oリング
17	Oリング

OCF-G01-A40-Y-30

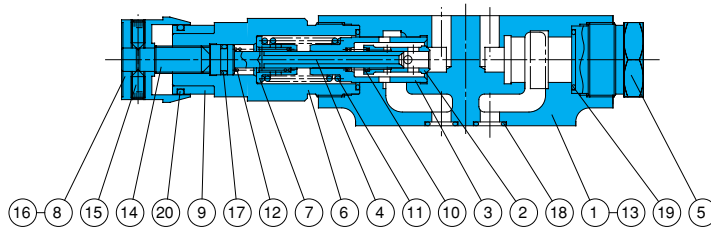

シール部品一覧表 (キット形式 BFCS-01CF\*)

品番	部品名称	部品形番	個数		
			W	A	B
17	Oリング	NBR-70-1 P8	2	1	1
18	Oリング	NBR-90 P9	4	4	4
19	Oリング	AS568-018(NBR-90)	2	2	2
20	Oリング	NBR-70-1 P21	1	1	1

注) 1.Oリングの材料及び硬さは、JIS B2401に準じる。  
2.キット形式の\*印はW、A、Bのいずれかでご指示願います。

品番	部品名称
1	ボディ
2	スロットル
3	ピストン
4	ロッド
5	プッシング
6	リテーナ
7	ガイド
8	ノブ
9	ダイヤル
10	スプリング
11	スプリング
12	スプリング
13	プレート
14	スクリウ
15	スクリウ
16	スクリウ
17	Oリング
18	Oリング
19	Oリング
20	Oリング

OF-G03-P60-J50

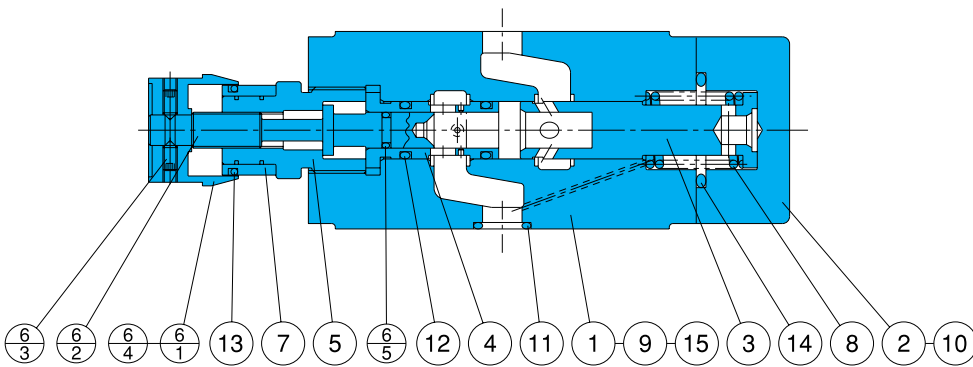

シール部品一覧表 (キット形式 BFES-03FP)

品番	部品名称	部品形番	個数
			PC
6-5	Oリング	NBR-70-1 P7	1
11	Oリング	AS568-014(NBR-90)	5
12	Oリング	NBR-90 P12	2
13	Oリング	NBR-70-1 P21	1
14	Oリング	NBR-90 P26	1

注) Oリングの材料及び硬さは、JIS B2401に準じる。

品番	部品名称
1	ボディ
2	カバー
3	ピストン
4	スリーブ
5	リテーナ
6	スクリウキット
6-1	ノブ
6-2	スクリウ
6-3	スクリウ
6-4	スクリウ
6-5	Oリング
7	ダイヤル
8	スプリング
9	プレート
10	スクリウ
11	Oリング
12	Oリング
13	Oリング
14	Oリング
15	ピン

D モジュラーバルブ

OCF-G03-A60-Y-J50

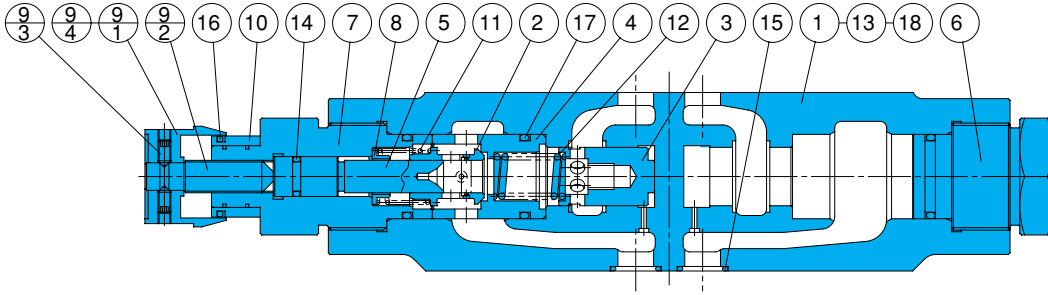

品番	部品名称
1	ボディ
2	スロットル
3	ピストン
4	スリーブ
5	ロッド
6	プッシング
7	リテーナ
8	ガイド
9	スクリュウキット
9-1	ノブ
9-2	スクリュウ
9-3	スクリュウ
9-4	スクリュウ
10	ダイヤル
11	スプリング
12	スプリング
13	プレート
14	Oリング
15	Oリング
16	Oリング
17	Oリング
18	Oリング
18	ピン

シール部品一覧表 (キット形式 BFES-03CF\*)

品番	部品名称	部品形番	個数		
			W	A	B
14	Oリング	NBR-70-1 P10	2	1	1
15	Oリング	AS568-014(NBR-90)	5	5	5
16	Oリング	NBR-70-1 P21	2	1	1
17	Oリング	NBR-90 P22	4	3	3

注) 1.Oリングの材料及び硬さは、JIS B2401に準じる。  
 2.キット形式の\*印はW、A、Bのいずれかでご指示願います。

OFH-G04-A200-Y-10

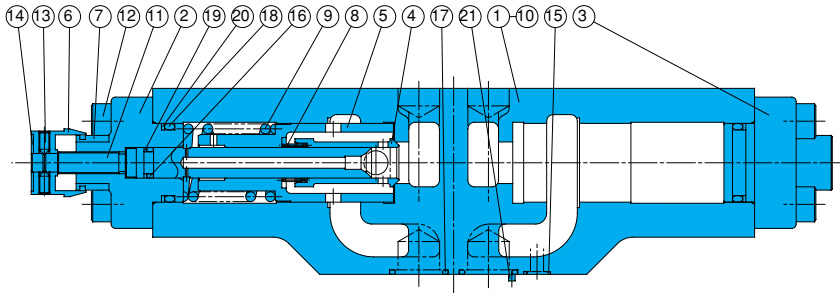

品番	部品名称
1	ボディ
2	カバー
3	カバー
4	スロットル
5	ピストン
6	ノブ
7	ダイヤル
8	スプリング
9	スプリング
10	プレート
11	スクリュウ
12	スクリュウ
13	スクリュウ
14	スクリュウ
15	Oリング
16	Oリング
17	Oリング
18	Oリング
19	バックアップリング
20	バックアップリング
21	ピン

シール部品一覧表 (キット形式 BFKS-04CF\*)

品番	部品名称	部品形番	個数		
			W	A	B
15	Oリング	AS568-012(NBR-90)	2	2	2
16	Oリング	NBR-90 P10A	2	1	1
17	Oリング	AS568-118(NBR-90)	4	4	4
18	Oリング	NBR-90 P30	2	2	2
19	バックアップリング	T2-P10A	2	1	1
20	バックアップリング	T2-P30	2	2	2

注) 1.Oリングの材料及び硬さは、JIS B2401に準じる。  
 2.バックアップリングはJIS B2407-T2-\* \*を示す。  
 3.キット形式の\*印はW、A、Bのいずれかでご指示願います。